

Artikel-Nr.: 31086
Ténéré 700 – KEDO Fenderless Heck für OEM-Rücklicht

Set:

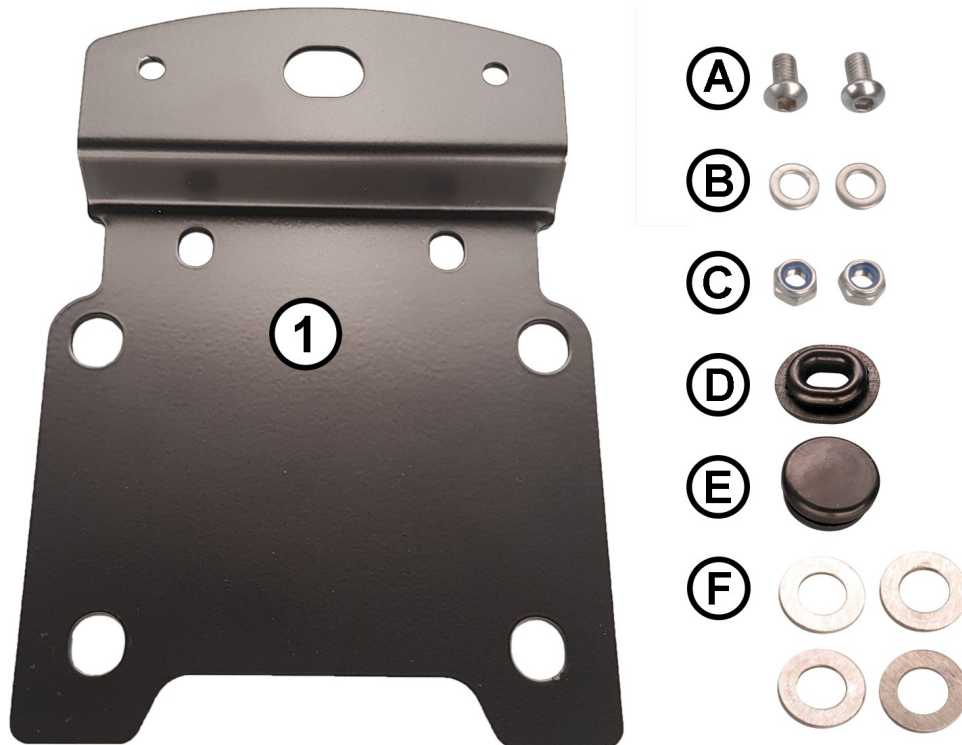

Montage / Assembly:



(DE) Gepäckträger **1**, Sitzbank **2**, Seitendeckel **3**, Heckverkleidung **4** und Kennzeichenträger **5** demontieren.

(EN) Dismantle the luggage rack **1**, seat **2**, side cover **3**, rear fairing **4** and number plate carrier **5**.

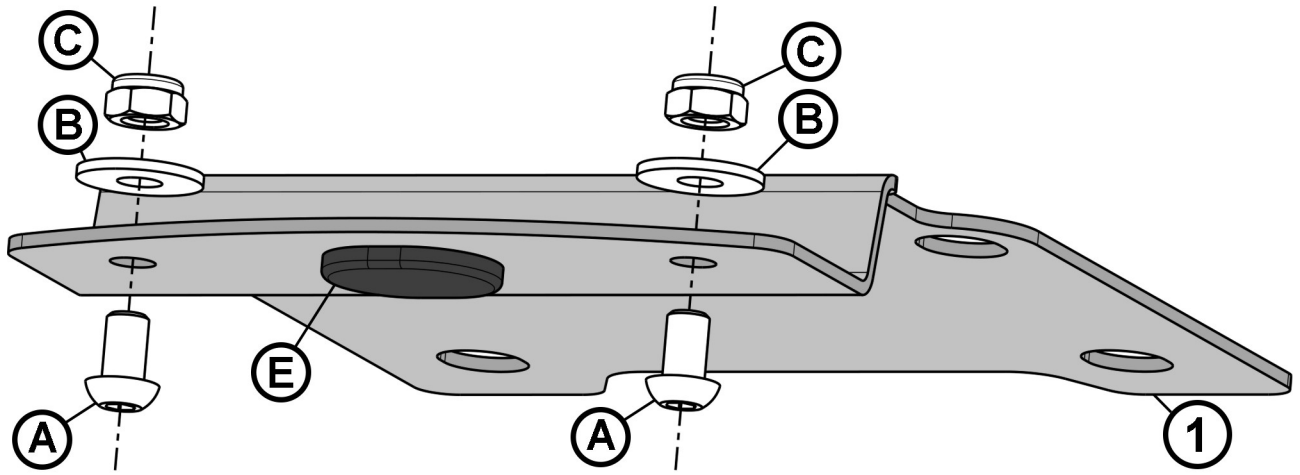

DE Die Grundplatte (1) mit der Gummiabdeckung (E) versehen und die Öffnungen im hinteren Teil der Grundplatte, wie gezeigt, durch Schrauben verschließen.

An dieser Position kann optional der Blinkerhalter Artikel-Nr. 31087 montiert werden. In diesem Fall wird die Gummiabdeckung (E) durch die Kabeldurchführung (D) ersetzt.

EN Fit the base plate (1) with the rubber cover (E) and close the holes in the rear part of the base plate with screws as shown.

The indicator holder item no. 31087 can optionally be mounted at this position. In this case, the rubber cover (E) is replaced by the cable gland (D).

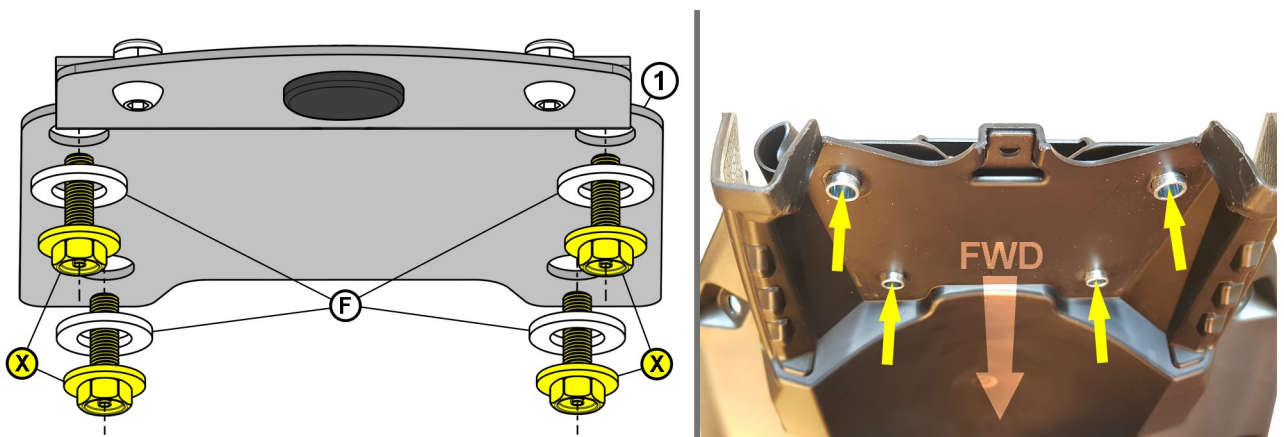

DE Die vorbereitete Grundplatte (1) von unten an seine Position unter dem Heck legen und mit den OEM-Schrauben (X) und den Scheiben (F) befestigen.

EN Place the prepared base plate (1) from below in its position under the tail and fix it with the OEM screws (X) and washers (F).

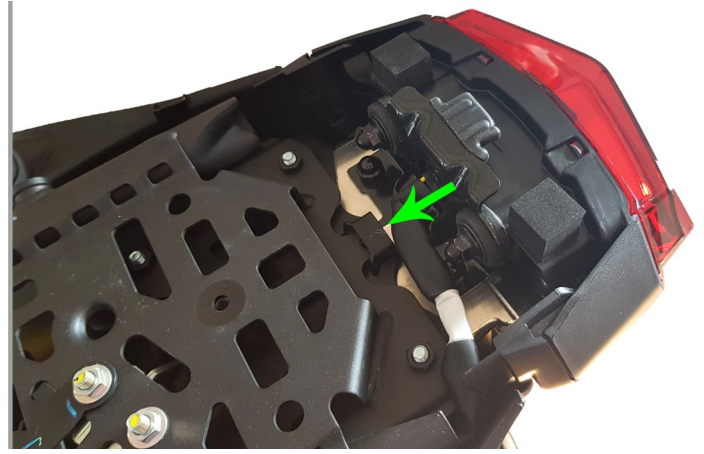
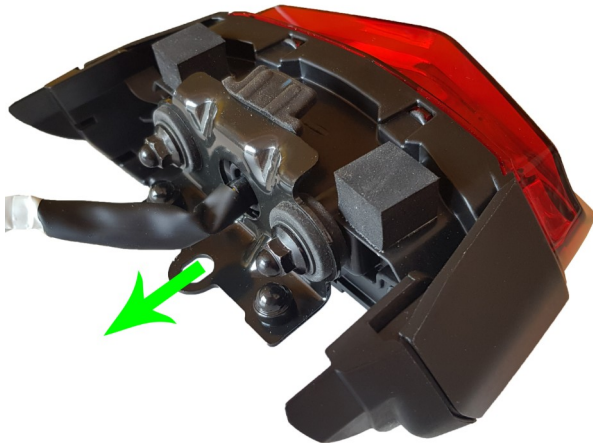

DE Das OEM-Rücklicht wird mit dem originalen Rücklichthalter von hinten über der Grundplatte **(1)** in seine Position geschoben. Hierbei ist darauf zu achten, dass die kleine Lasche in die dafür vorgesehene „Brücke“ gleitet.

EN The OEM tail light is pushed into position with the original tail light bracket from behind over the base plate **(1)**. Make sure that the small tab slides into the "bridge" provided for this purpose.

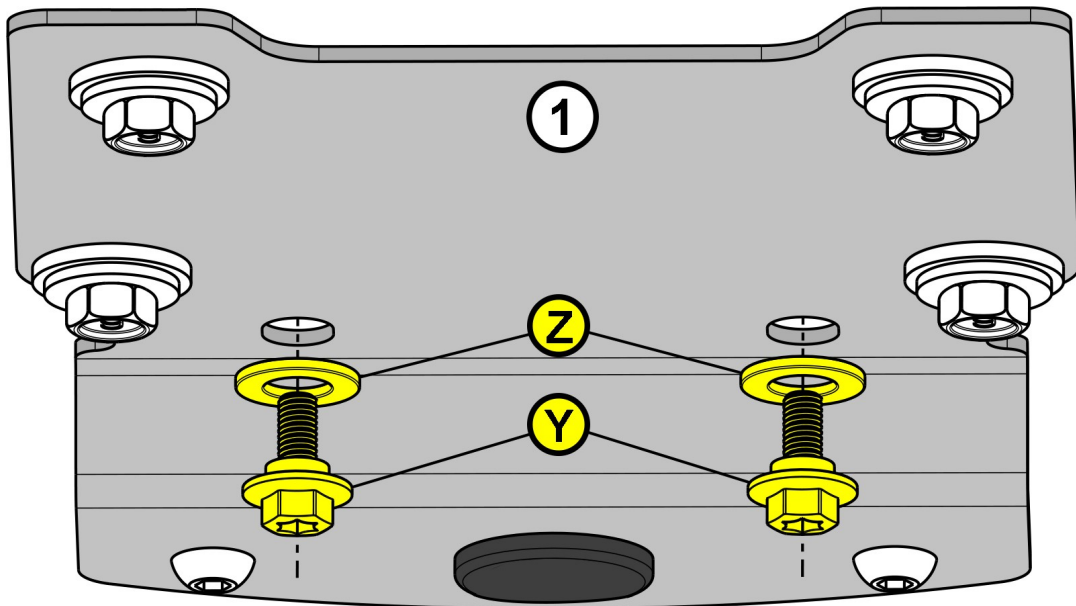

DE Das Rücklicht mit den originalen Befestigungselementen **(Y)** und **(Z)** von unten durch die Grundplatte **(1)** verschrauben.

Anschließend das Motorrad wieder komplettieren.

EN Screw the rear light with the original fastening elements **(Y)** and **(Z)** from below through the base plate **(1)**.

Then complete the motorbike again.