

Wir danken Ihnen für den Kauf dieses Produktes aus unserem Hause.
Alle Angaben nach bestem Wissen und Gewissen, jedoch ohne Gewähr.
Allzeit gute Fahrt wünscht Ihnen
Ihr KEDO -Team

Artikel-Nr.: JVB0070

JvB-moto - Kennzeichenhalter-Schwingenbefestigung BMW RnineT, einstellbar
inkl. LED-Nummernschildbeleuchtung und Reflektor

Setkomponenten:

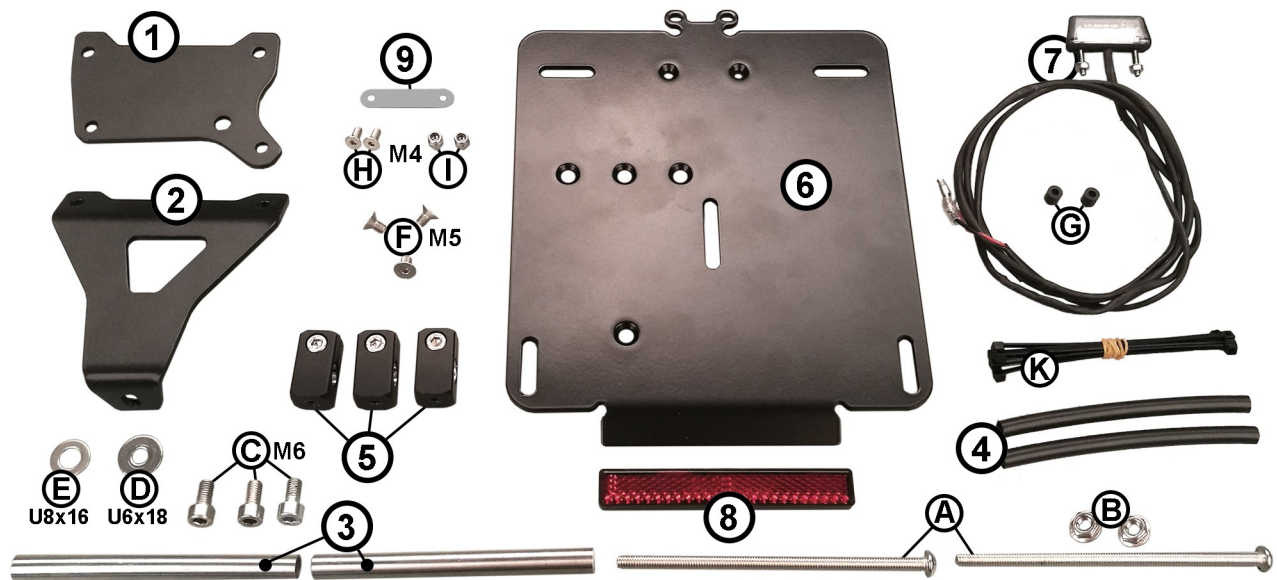

Vorbereitung Halter:

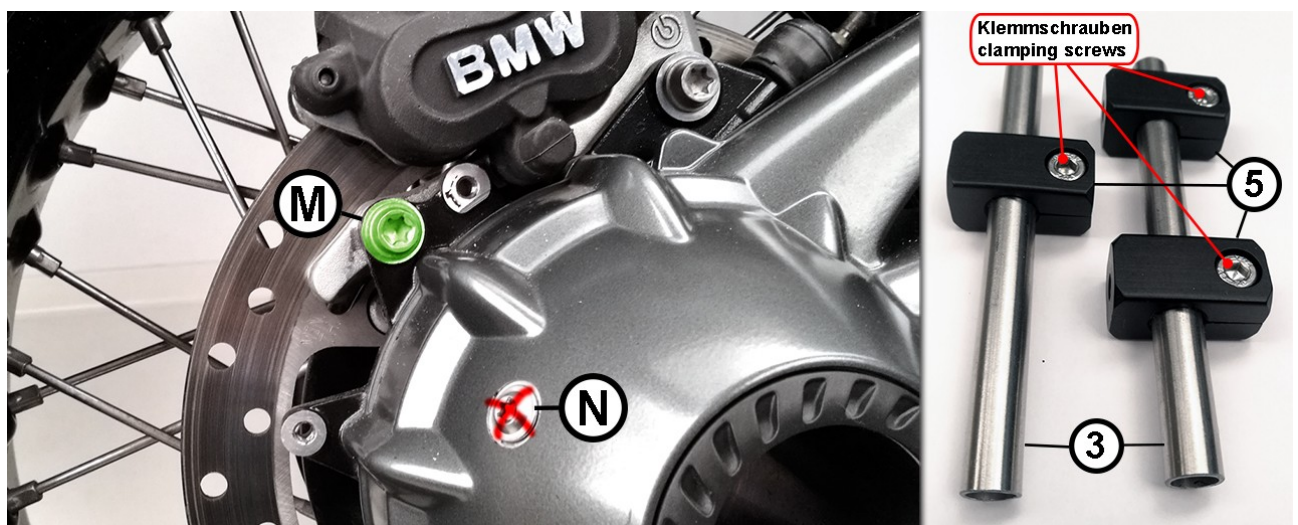

Die Bremssattel-Schraube (M) sowie die Abdeckschraube (N) entfernen.
Die Schraube (M) wird für die Montage des Kennzeichenhalters benötigt!

Die Klemmhalter (5) auf die beiden Edelstahlrohre (3) setzen (ggf. die Klemmschrauben weiter lösen, so dass die Klemmen leichtgängig über die Rohre gleiten).

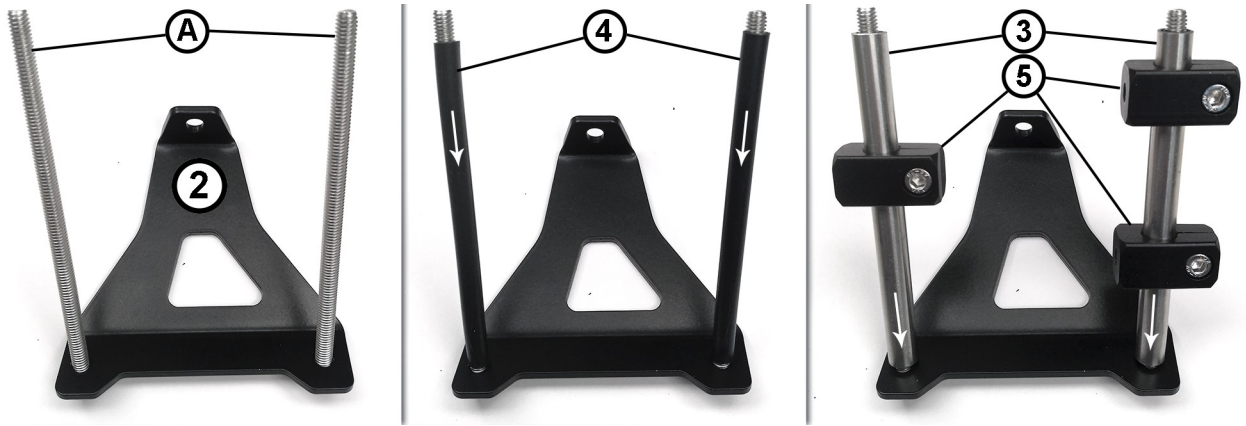

Montage Halter:

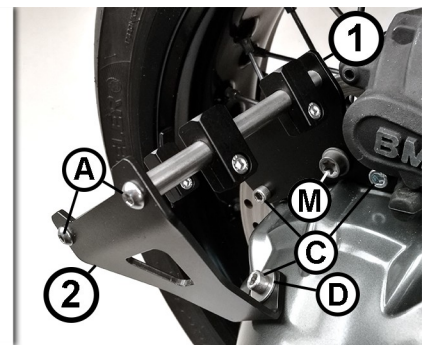
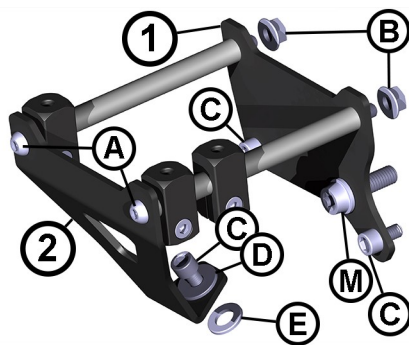
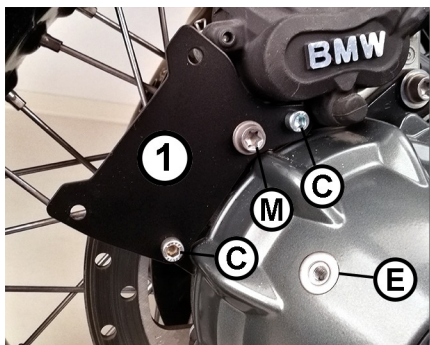

Den inneren Halter (1) an den 3 gezeigten Punkten fest verschrauben.

Die Schraube (M) mit Schraubensicherung versehen.

Anzugsmomente:

Schraube (M): 24 Nm

Schrauben (C): 8 Nm

Die U-Scheibe (E) in die Vertiefung einlegen.

Den vorbereiteten äußeren Halter (2) mit den Schrauben (A) und den Muttern (B) mit dem inneren Halter (1) verschrauben. Unten wird der Halter an der Zubehör-Bohrung (in deren Vertiefung schon die U-Scheibe (E) liegt) mit einer Schraube (C) und der U-Scheibe (D) befestigt. Diese 3 Verschraubungen vorerst nur locker anziehen, um den Halter später noch genau justieren zu können.

Vorbereitung der Kennzeichen-Trägerplatte:

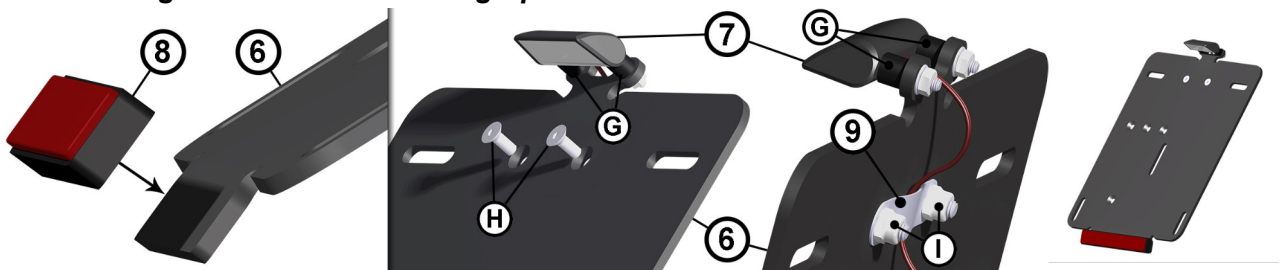

Den Reflektor (8) auf die abgewinkelte Fläche der Kennzeichen-Trägerplatte (6) aufkleben. Die Kennzeichenbeleuchtung (7) mit den Distanzbuchsen (G) versehen und oben an die Trägerplatte schrauben.

Zur Zugentlastung des Kabels wird dieses mit der Kabelklemme (9) fixiert. Hierzu die Schrauben (H) und die Muttern (I) benutzen.

Montage der Kennzeichen-Trägerplatte:

Die vormontierte Kennzeichen-Trägerplatte (6) auf die Klemmhalter (5) auflegen.

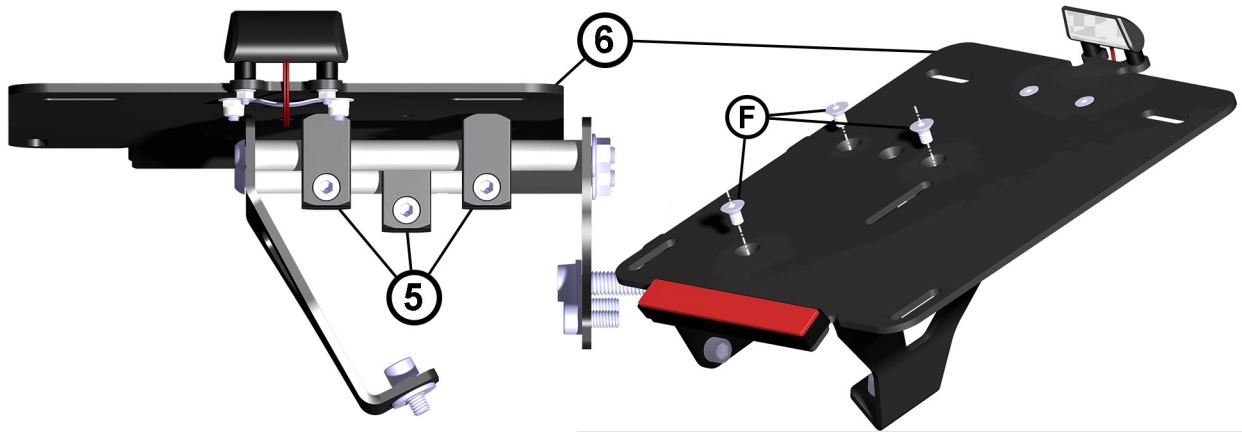

Die Klemhalter und die Platte anhand der Befestigungsbohrungen aufeinander ausrichten und die Platte mittels der Schrauben (F) auf den Klemmhaltern befestigen.

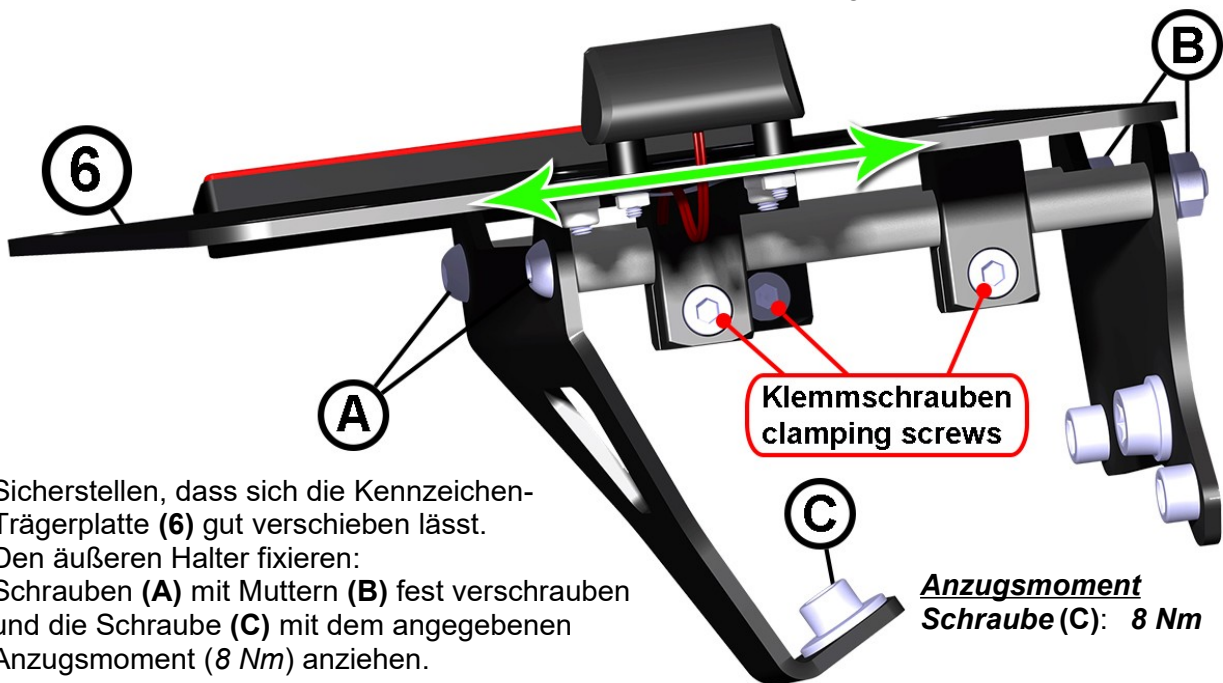

Sicherstellen, dass sich die Kennzeichen-Trägerplatte (6) gut verschieben lässt.
Den äußeren Halter fixieren:
Schrauben (A) mit Muttern (B) fest verschrauben
und die Schraube (C) mit dem angegebenen
Anzugsmoment (8 Nm) anziehen.

Die Kennzeichen-Trägerplatte (6) in die gewünschte Position bringen und die Klemmhalter durch Anziehen der Klemmschrauben fixieren.

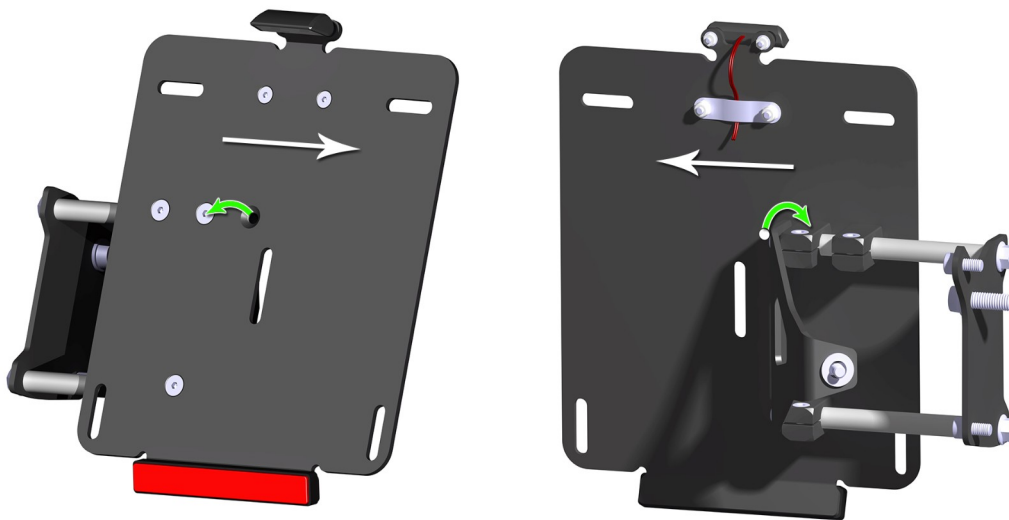

Um die Zulassungsfähigkeit innerhalb der EU zu gewährleisten (30° seitliche Sichtbarkeit), muss das Kennzeichen in maximal äußerer Position befestigt werden.

Hierzu den oberen äußeren Klemmhalter auf das mittlere Befestigungsloch versetzen.